

DE TANK

ORGAAN VAN DE TWENOT
POSTBUS 357
8000 AJ ZWOLLE

VERSCHIJNT 6X PER JAAR

61

AUGUSTUS 1986

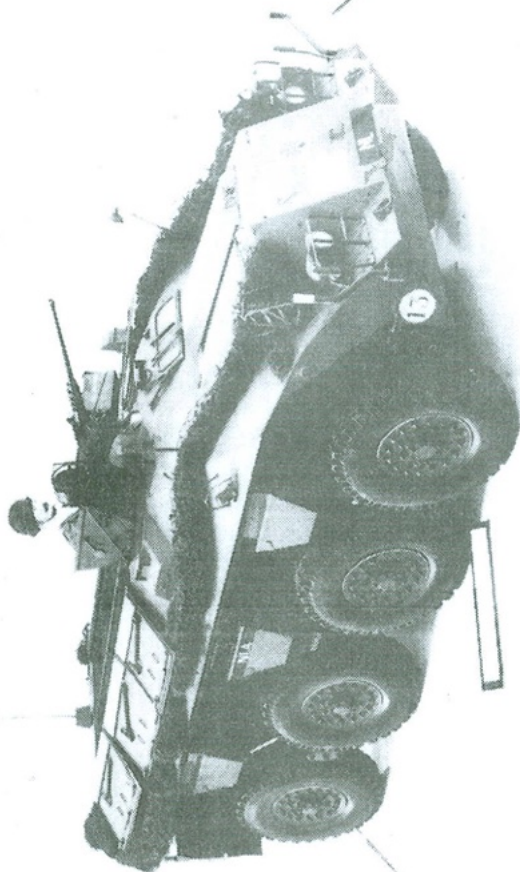

DE EERSTE, WELVERDIENDE, PRIJS MODELBOUWEDSTRIJD
VAN VOERTUIGEN IN NEDERLANDSE DIENST.

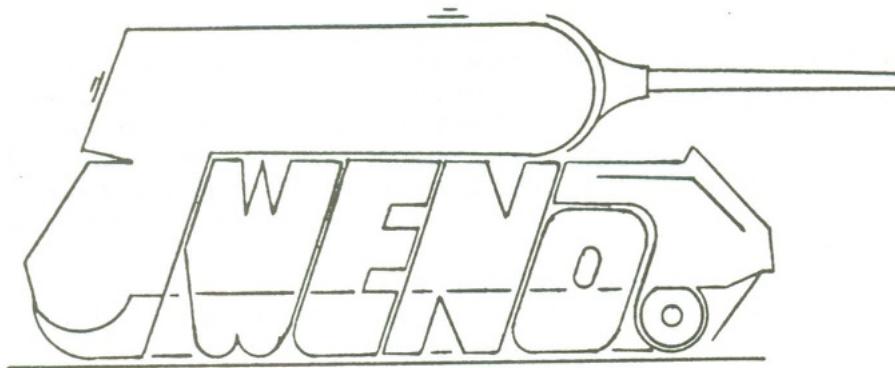

Bestuur:

Voorzitter : Rob Evers
 Secretaris : Bert van der Velden
 Vice-voorzitter : Joop van der Weerden
 Penningmeester : Kees Blijleven
 Jeugdzaken : Ronald Droog
 Redactie/Archief: John Janse

Adressen:

Secretariaat:

Jeugdzaken:

Redactie:

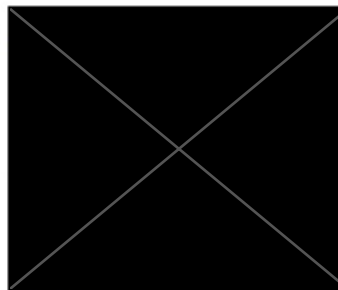

Regiocoördinatoren:

Noord-Holland: Jos Visser
 [Redacted]
Noord: Jan Frankema
 [Redacted]
Midden: Johan Groen.
 [Redacted]
Zuid-West. B. Verhagen
 [Redacted]
Zuid-Oost. Vacant

Giro:

3026112
 T.n.v. TWENOT Heiloo.

Lidmaatschap:

Seniorleden: f 15,--/jaar.
 Jeugdleden: f 10,--/jaar.

De Tank is een tweemaandelijks uitgave van de vereniging TWENOT. Niet-commerciële advertenties zijn gratis in de rubriek Vraag en Aanbod. Artikelen zijn altijd welkom!!

Het geheel of gedeeltelijk overnemen van artikelen en/of tekeningen is zonder uitdrukkelijke schriftelijke toestemming van de redactie NIET toegestaan.

Nummer 61 augustus 1986

VERSLAG van de JUBILEUMDAG, Wezep, 14 juni 1986.

Op deze zonnige dag stonden om 9.00 uur al de eerste leden voor de poort te trappelen!
 Nadat eenieder keurig via de lijst was ingeboekt, kon het festijn beginnen, waarbij we gebruik konden maken van de grote manschappenkantine en de royale bioscoop-zaal.
 In het ochtend-gebeuren werden door TWENOT-leden gemaakte modellen overhandigd worden aan de Historische Verzamelingen van zowel Cavalerie als Genie.
 Hierna werd een inleiding door overste Ruiter verzorgd, over de geschiedenis van de Nederlandse Cavalerie, met tal van interessante details, aangevuld met een serie dia's (nachtschietoefeningen, nieuwe Leopard-beschilderingen, etc.)
 In de middagpauze schaarden velen zich voor de video met een film over de slag bij Kursk. Helaas was de tijd te kort om deze uit te zien (zo houden we nog wat te goed!)
 Na de pauze kon deelgenomen worden aan een rondleiding over het terrein, waarna een YP408 en Leopard 1A4 hun Remote Controlled kunsten in het gras toonden.
 Binnen volgde daarna een toespraak van de voorzitter, die de grenzen van onze hobby wist af te bakenen.
 Een fraaie film van de Genie liet vervolgens op professionele wijze zien hoe deze leger-tak haar materieel gebruikte.

De model-bouwwedstrijd was zéér spannend: alle aanwezigen brachten hun stem uit; het resultaat was, dat drie man gelijk eindigden met de meeste stemmen. In zo'n geval komt het bestuur in actie; op deze dag echter kwam een wijs driemanschap naar voren om hun oordeel te vellen; dit driemanschap bestond uit: Sergeant-Majoor Lamboo (Genie-Verzameling), Kolonel Vermeer (Artillerie-Verzameling) en B.VanderVeen (namens Wheels & Tracks). De einduitslag werd:

1. J.L.A.de Grave, met een YP408, RC, schaal 1/6,5
2. Jan Frankema, met een Indonesië-1948 diorama, schaal 1/76
3. Pieter Beneken Kolmer, met een Leopard 2, 1/35.

Vervolgens konden de aanwezigen de Jubileum-uitgave in ontvangst nemen: een 'Leckerbissen', met een schat aan nooit eerder verzamelde gegevens! De Verloting bracht heel wat op, terwijl de verkoop van modellen ook prima liep.

En zo verliep deze dag zeer plezierig en succesvol.

Eén puntje moet me nog van het hart: het bestuur had gehoopt en verwacht dat het aantal komers beduidend hoger zou liggen dan nu het geval was. Weliswaar is 75 man niet niks, maar ook het dubbele aantal zou nog genoeg plaats en ruimte gehad hebben!

Tot slot: op deze dag zijn ruim 100 prima foto's van mensen en modellen gemaakt. Op de bijeenkomst in oktober zullen ze te zien zijn, en kan er nabesteld worden.

(secretaris)

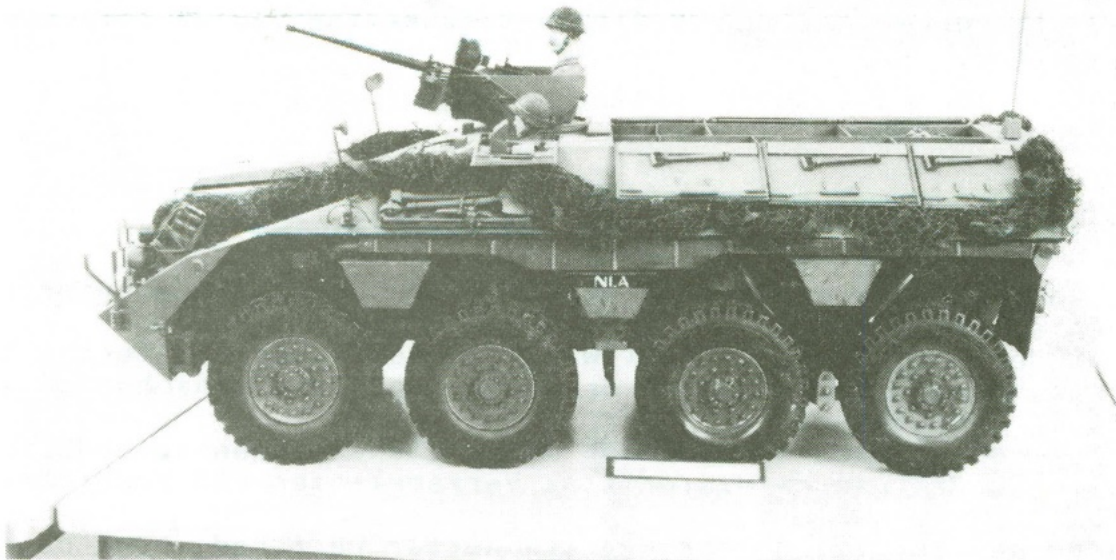

Vrijdag 29 aug. (aanvang 8 uur) hebben we een avond in Amsterdam en wel bij de heer Hartman [redacted] vrij gemakkelijk bereikbaar vanuit Haarlem via de Haarlemmerweg en voor andere richtingen b.v. Coentunnelweg afslag S 105.

Deze bijeenkomst is een beetje bijzonder daar onze gastheer voor vanavond wat krap behuisd is door zijn hobby, daarom moeten de leden die deze avond willen bezoeken dit wel enkele dagen van tevoren even opgeven bij uw regiocoördinator., tot ziens, Jos Visser.

MODELBOUWWEDSTRIJD SAUMUR.

De "Maquettes Club Dunois Verdes" organiseert in samenwerking met de vrienden van Saumur, onder voorzitterschap van de commandant van de Cavallerieschool een wedstrijd van schaalmodellen van militaire voertuigen.

Deze wedstrijd wordt in Saumur gehouden op 21 september 1986.

Voor nadere inlichtingen kan men contact opnemen met:

Monsieur Ch. SAUVE



Tél: 

De brief waarin aandacht voor dit gebeuren werd gevraagd was in het Engels gesteld dus hoeft voor velen de taal geen probleem te zijn.

STABELAN.

Voor veel leden is de naam STABELAN volledig nieuw. Maar let op wat daar achter steekt!!

Op de open dag te Ermelo was een mooie fotoserie aangebracht van het voormalig Koninklijk Nederlands-Indisch Leger. In deze serie waren mooie plaatjes te zien van pantservoertuigen zoals die in Nederlands-Indië zijn gebruikt.

In de stand van STABELAN stond een meneer die een oranje foldertje uitdeelde. Met deze meneer, die de redacteur van STABELAN bleek te zijn was natuurlijk snel een praatje gemaakt met de bedoeling om meer gegevens te verkrijgen over die pantservoertuigen en natuurlijk over STABELAN.

Na de soevereiniteitsoverdracht in december 1949 aan de Indonesische autoriteiten kwam er een einde aan het Nederlandse bestuur over Nederlands-Indië en ook een einde aan het KNIL.

Op 26 juli 1950 te 0.00 uur hield dit roemrijke leger op te bestaan.

De militairen van het KNIL gingen of over in dienst van het Indonesische leger, of namen ontslag, of emigreerden naar andere landen, en de militairen van Europese afkomst gingen voor een groot deel over naar het Nederlandse leger, de KL.

Een aantal KNIL-mensen besloten jaren nadien, de banden die zij met elkaar hadden vast te houden en te verstevigen. In augustus 1974 richtte P.van Meel het blad STABELAN op, bedoeld om de artilleristen bijeen te brengen.

STABELAN is namelijk afgeleid van het Maleise woord voor artillerie.

Op de vroegerescheperen van de Oost-Indische Compagnie (V.O.C.) was de "constabel" de artillerie-meester, belast met de opleiding van de schepelingen die de kanonnen moesten bedienen. Tevens was hij de man die de leiding kreeg over de verdediging en inrichting van een handelspost met de kanonnen van het schip.

De naam van het blad is in de loop der jaren niet veranderd, hoewel het thans een spreekbuis is van en voor alle v.m. KNILers:

Het heeft zich ontwikkeld tot een fraai blad met veel foto's over de glansjaren van het KNIL.

De doelstelling van het blad is het vastleggen van de geschiedenis van het KNIL. Dit gebeurt onder meer door de mensen aan het woord te laten die destijds persoonlijk bij de gebeurtenissen betrokken waren, zodat hun ervaringen en belevenissen bewaard blijven. Zij doen dit uit het besef dat er na hen niemand meer is die uit persoonlijke ervaring kan spreken over de bewogen tijd van het KNIL en het vroegere Nederlands-Indië.

De inhoud van het blad is zeer lezenswaard. De redactie van dat blad, evenals van veel andere bladen met een idealisme, verzamelen belangeloos geschiedkundige gegevens die anders verloren zouden gaan. Er zijn ook artikelen in opgenomen van mensen die bij de vechtwagens KNIL hebben gediend.

Met de redactie van STABELAN heb ik gelukkig een aantal afspraken gemaakt om tot uitwisseling van gegevens te komen. U wordt in de toekomst op de hoogte gehouden van het verdere verloop van dit prettige begin van een veelbelovende samenwerking

Voor geïnteresseerden het adres van de redactie-adres: Redactie STABELAN, Halleyweg 16, 3318 CM Dordrecht. Telefoon 078-170409. Het abonnement voor een jaar bedraagt f36,-- voor jaargang 13, waarvan het eerste nummer eind augustus zal verschijnen.

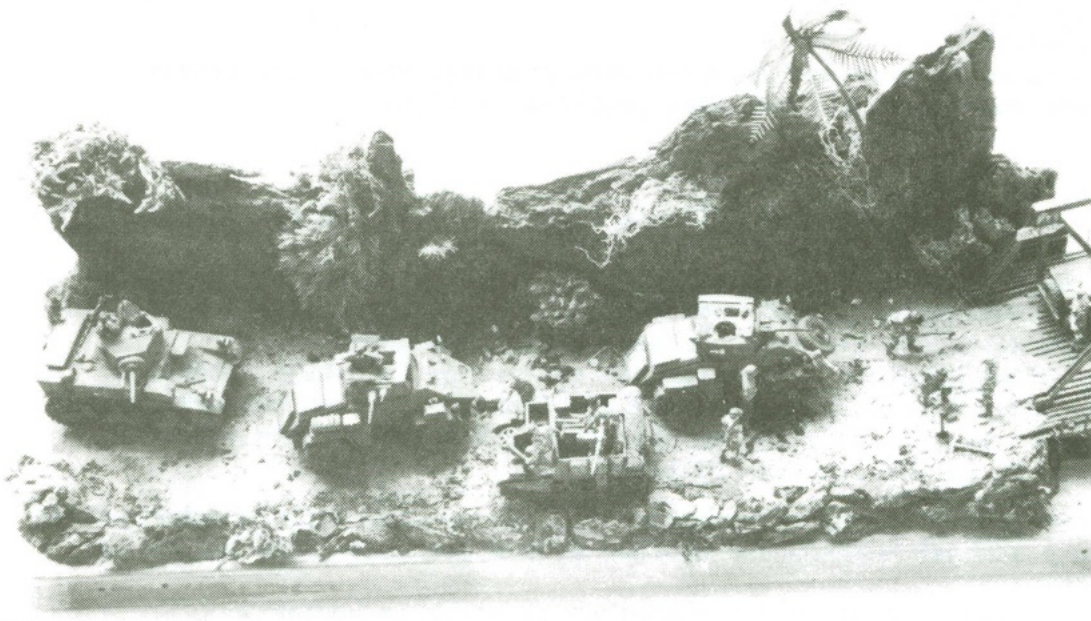

Het diorama van Jan Frankema, Nederlandsch-Indië 1948, goed voor een tweede prijs.

LEDENLIJST.

Nieuwe leden zijn:

518-0686	A. Kuyper,	[REDACTED]
519-0686	P. Boers,	[REDACTED]
520-0686	C. Goldenberg,	[REDACTED]
521-0686	J. Bosma,	[REDACTED]
522-0686	F. Dijkstra,	[REDACTED]
523-0686	T. Hoogendijk,	[REDACTED] (jeugdlid)
524-0686	P. M. Pott,	[REDACTED]
525-0686	S. Beekhof,	[REDACTED]
526-0686	B. H. VanderVeen,	[REDACTED]
527-0686	M. J. Seton,	[REDACTED]

Verhuizingen:

482-0985	C. Zwiers naar:	[REDACTED]
472-0685	M. R. Czerniak naar:	[REDACTED]
294-0881	W. Misset naar:	[REDACTED]
292-0781	M. Lemstra naar:	[REDACTED]
228-0181	G. J. den Boestert naar:	[REDACTED]

JUBILEUM UITGAVE.

De eerste zestig pagina's zijn verschenen. Daarin zijn de volgende voertuigen behandeld: De Minerva, Ehrhardt, Renault FT, DAF M39, GMC 15CWT gepantserd, Verkenningsauto B.S.A. DAIMLER Mk. III, Verkenningsauto FORD LYNX I en II, Verkenningsauto HUMBER Mk I en II, Verkenningsauto HUMBER Mk III, verkenningsauto G.M.C. OTTER Mk I, Verkenningsauto DAIMLER FERRET Mk I en II, Pantserauto HUMBER Mk IV-FOXi/HUMFOX, Pantserauto STAGHOUND, Halftrack M3, M5 M9 en M16, Universal Carrier No 3 MkII Windsor Carrier Mk I, M24 Chaffee-tank, RAM MkII. De pagina's zijn verlucht met foto's en tekeningen. De uitgave is voor de leden gratis te verkrijgen tijdens de ledenvergaderingen. Ben je niet in de gelegenheid om daar te verschijnen dan kan de uitgave ook worden opgestuurd. Maak f2,75 over op giro 3026112 t.n.v. TWENOT Heiloo met de vermelding: jubileumuitgave. Hij wordt na ontvangst van het bedrag opgestuurd. De samenstellers doen nog steeds een dringend beroep op ALLE leden om op- en aanmerkingen en vooral aanvullingen op de voertuigverhalen. Help mee om de geschiedenis van de voertuigen in Nederlandse dienst te completeren. Artikelen en foto's worden na gebruik geretourneerd.

VRAAG EN AANBOD.

Marcel Zwarts, [REDACTED] is op zoek naar deeltje 12 van Vanguard, Sturmartillerie + Panzerjager, en naar de volgende bouwdozen: van Heller, Hotchkiss, van Italerie, de Priest en de PzKpfw I en van Tamiya PzKpfw III en de Stug III.

Geert Hoefman uit [REDACTED] zoekt:Tamiya Scout Car Daimler Mk II en van Roco No. 97 Caterpillar, in het totaal 6 stuks, het gaat alleen om het motorgedeelte i.v.m. een ombouw.

Daarnaast zoekt hij gegevens over een Nederlandse Painfbrig in de periode van 1970 t/m 1983 in verband met de opheffing hiervan.

J. C. Bierdrager, [REDACTED] is op zoek naar documentatie over brugmaterieel uit de Tweede wereldoorlog zoals Treadway, Bailey en Inglis-bridge. Wie kan hem helpen? (Jan neem eens contact op met het Genie-museum).

Frits Weisfelt, 08385-11768 vraagt een gebouwde Crusader van Airfix voor de sloop en een ongebouwde Crusader van Airfix. tevens wil hij een ongebouwde Italerie M109 ruilen tegen een ongebouwde M109A2. Op het leesgebied zoekt hij te koop of te kopiëren de volgend nummers van Waffrenvue: 1, 10, 28, 36 en 47.

De beide modellen voor de Cavalerieverzameling, de M39 en de Landsverk.

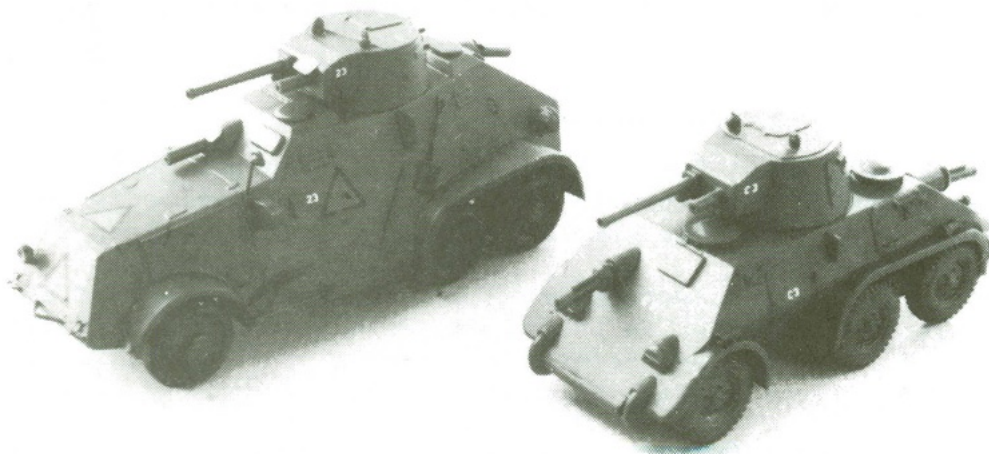

EVENEMENTEN WAARVOOR DE MEDEWERKING VAN DE LEDEN WORDT GEVRAAGD.!!!

Allereerst 30 augustus. Internationale Behendigheidswedstrijden voor militaire chauffeurs. Hier staan we met een grote stand op deze dag. We kunnen eventueel nog enkele leden gebruiken met modellen, deze word gehouden in het ,, Kamp van Zeist ,, te Soesterberg.

Ten Tweede:

De nationale modelbouw manifestatie.

Deze word gehouden in het ,, Militaire Luchtvaart Museum ,, te Soesterberg van 28 september t/m 19 oktober 1986.

Er worden leden gezocht voor de modellenshow, alsmede voor de stand te bemannen.

Voor deelnemers aan de modellenshow gelden de volgende punten:

- de modellen moeten drie weken blijven staan.
- alle deelnemers moeten zich voor 1 september 1986 d.m.v. een briefkaart aanmelden. op deze briefkaart moet worden vermeld: naam, soort model, afmetingen, geschatte waarde en of eventueel lid is van één van de organiserende verenigingen.
- De aanmeldingen moeten worden gestuurd naar:
Organisatie N.M.M. 1986, Postbus 55, 3420 DB OUDEWATER. Tel: 03486-1160
- Alle modellen voor de Modellenshow en de Wedstrijd kunnen worden ingeleverd op zondag 28 september 1986 tussen 14.00 en 16.00 in het ,, Militaire Luchtvaart Museum ,, Vervoer van grote of moeilijk te vervoeren modeleen kan geregeld worden.
Telnr: 03486-1160.

Dan worden er leden gezocht voor dienst te doen als standbemanning voor de volgende dagen: Zondag 5, 12 en 19 oktober 1986.

Tevens de periode 14 t/m 17 oktober 1986.

Neem eventueel een paar modellen mee voor aankleding van de stand.

Meld U aan voor één van deze data bij Joop van der Weerden of Bert van de Velden

Op zaterdag 4 oktober 1986 de laatste bijeenkomst in Kralingse Veer, met op deze dag de Verenigings Model en Dioramawedstrijd.

Het clubhuis is open vanaf 11.00 uur, zie voor routebeschrijving Tankno: 58

TULP WEG.

Onder deze naam wordt in augustus een tour door Nederland gehouden van de Engelse Military Vehicle Conservation Group. Deze club heeft als doel het restaureren, bewaren en tentoonstellen van historische militaire voertuigen. In samenwerking met een aantal Nederlanders worden van 4 tot en met 16 augustus ritten en open dagen georganiseerd.

Het hoogtepunt is in het weekeinde van 9 en 10 augustus. Bij de Beatrix-barakken in Oirschot bij de Rij en Tractie-school wordt een "Internationaal Weekend" gehouden met een militaire markt, terreinrijden, tentonstelling concoursen e.d.

Voor de fotografen een mooie gelegenheid om wat plaatjes te maken en voorde modelleurs onder ons de kans om nog wat details te controleren of maten te nemen.

SCHAALTEKENINGEN.

Zoals U natuurlijk allen weet kunt U bij de redactie van het blad "De Tank" schaaltekeningen bestellen. Hoewel wij niet het predikaat volledig hebben, eerlijk gezegd zijn we nog steeds onvolledig, dus alle aanvullinen zijn welkom, is onze keus vrij uitgebreid.

Voor diegene onder U die niet tevreden zijn met ons aanbod, bestaat de mogelijkheid om schaaltekeningen te bestellen in Duitsland. Deze tekeningen zijn leverbaar op schaal 1/35, 1/72 en 1/87. De kosten per tekening 1/35, DM 5,00, de andere schalen zijn DM 3,50. Op de Elefant na zijn alle tekeningen van hedendaagse pantservoertuigen.

Het adres is: Fa Jutta Peddinghaus, Beethovenstrasse 20, 5870 HEMER Bondsrepubliek Duitsland.

Het ligt in de bedoeling om de vrijdag van de herfstvakantie een bezoek te brengen aan de verzameling van de artillerie in 't Harde. Nadere bijzonderheden volgen in de volgende TANK. Maar houd 17 oktober maar vast vrij.

SOVIET TANKS AND COMBAT VEHICLES OF WORLD WAR TWO.

Onder deze titel is vorig jaar een boek verschenen, geschreven door Steven Zaloga en James Grandsen, uitgegeven door Arms and Armour Press, Londen.

Er zijn van die boeken in de boekenkast die je altijd het eerste pakt als er iets opgezocht moet worden. Bij mij zijn dat meestal de Panzer Colors 1, 2, en 3 van Squadron/Signal en de Encyclopedie of German Tanks of World War Two van Arms and Armour Press.

Nu is er van die laatste uitgever weer zo'n type boek verschenen over Russische tanks en andere voertuigen die bij de Russen in de tweede wereldoorlog in gebruik waren. Dat tweede wereldoorlog moet U wel ruim zien want het overzicht begint in 1905 en gaat door tot 1945/46.

Ik heb zelden een zo compleet boek gezien over dit onderwerp. Je zou bijna, maar dat is wat overdreven, zeggen: als het niet in dit boek staat heeft het niet bestaan. Het boek behandelt alleen gepantserde voertuigen, Katyusha's (Stalin orgels) en pantsertreinen, daarvan had Rusland er nog al wat.

De tekst is zeer duidelijk geschreven en levert zoveel nieuwe dingen op dat er nog wel een artikel over te schrijven valt.

Het zou echt te ver voeren om de geheleinhoud te bespreken, maar naast de beschrijving van ongeveer 400 voertuigen zijn er ook nog vele andere gegevens opgenomen, zoals geschiedenissen van legerkorpsen, verliescijfers, produktie-cijfers, organisatie van het leger, indelingen van de brigades en plaatsen waar de fabrieken stonden of staan en dat allemaal op 240 bladzijden!!

Buitenlandse voertuigen in het Russische leger komen ook aan bod in dit boek, bijvoorbeeld buitgemaakte Duitse voertuigen, maar ook voertuigen afkomstig uit het Lend-Lease verdrag en andere vormen van westerse hulp.

de 311 zwart wit foto's geven bijna elk voertuig aan en daar waren er heel wat bij die ik nog nooit had gezien en ik heb al heel wat tanks e.d. gezien.

Er zijn helaas wel wat foto's bij van een matige kwaliteit of foto's die genomen zijn onder gevechtssomstandigheden, wat ook niet tot de kwaliteit heeft bijgedragen.

Naast deze foto's zijn er 47 prima lijntekeningen van voertuigen geplaatst en de meeste van deze tekeningen bestaan uit vier zijaanzichten van één voertuig

Als men per tekening gaat tellen zijn er 139 stuks opgenomen.

Dit boek is ook voorzien van een Bibliogrphy waarin bijna 100 andere boektitels staan vermeld die ook weer informatie over dit onderwerp geven, zij het soms zeer technische informatie.

Bijna niet nodig om te vermelden is de zeer goede index waarin elk voertuig is terug te vinden

Vreemd genoeg staat er geen informatie in over verfkleuren, camouflage en dergelijke

De prijs zal waarschijnlijk het grootste probleem zijn. Deze bedraagt f 65,--, maar daar heeft U dan ook een prima boek voor dat erg veel informatie geeft.

Voor de liefhebber van Russische tanks is dit boek echter een "must".

Het boek is te verkrijgen bij boekhandel H. de Weerd, Middellaan 34, 7314 GC te Apeldoorn, tel 055-552181.

Het ISBN nummer is 0-85368-606-8.

De taal waarin het boek is geschreven is Engels.

J.G. ADEMA.

DE VELDOMBOUW B (OOST FRONT).

Ook hier volgen we de Italeri tekening.

Stage 1: Geheel volgens tekening bouwen, met uitzondering van het onderdeel 19 dat niet nodig is.

Aan het interieur doen we niet veel, daar het bijna niet zichtbaar is. Het enige dat we doen is het aanbrengen van de cardanaskoker.

Deze loopt precies in het midden van het voertuig, in de lengterichting. zie tek IV en de onderdelen B1, B2, B3, B4, B5, en B6.

Tevens kan er in het gedeelte onder de torenopening enige munitie worden gestapeld. Echter alleen munitie in de verpakking, dus ronde kokers of houders. 8.8cm in rieten houders van 3 stuks en 7,5 en 5cm granaten in metalen houders van 4 stuks, ook werden houten kisten gebruikt. munitie wordt altijd horizontaal vervoerd, met uitzondering van enkele tanks en de Sd.Kfz 252.

Stage 2: Niet nodig zijn de onderdelen 28, 33, 34, 40, 41, en 42.

De onderdelen 35 en 39 moeten worden veranderd. Zie tek. V, VI en VII.

Bij onderdeel 35 moet de geschutspoort worden afgedicht, zie hiervoor tevens de beschrijving van uitvoering A en onderdeel A1.

Tevens moet degleuf aan de bovenzijde van 35 worden dichtgemaakt, dat doen we met de onderdelen B7 en B8, (voor A8 zie uitvoering A), de naden moeten met bodyputty goed worden weggewerkt.

Nu onderdeel 39, dit volgens tekening VI veranderen.

Bij de geschutstoren opening alleen het laagste horizontale gedeelte verwijderen, dus er blijft een \pm 3,5mm dikke verticale rand staan.

Ook het verwijderen van dat gedeelte, wat in onderdeel 35 paste moet heel precies gebeuren daar er anders een kier ontstaat tussen 35 en 39.

Als 39 is aangebracht, dan het stripje B8 aanbrengen, (zie tek VII)

Dit stripje is 0,5mm dik, 1,5mm breed en 12mm lang.

Nu moet luikdeksel A9 worden gemaakt plus de waterkering A11 en de twee scharnieren op het deksel A9, zie hiervoor de beschrijving van de A uitvoering.

De beide spatborden 36 en 37 volgens tekening II van de A-uitvoering veranderen. (zie ook de tekst.)

Het zelfde geldt voor de twee extra materiaalkisten, deze zijn ook gelijk aan die in de uitvoering A. (Onderdelen A2, A3, A4, A5, A6 en A7.

Stage 3; De delen 54, 55, 56, 57, 58 en 59 zijn niet meer nodig, de rest kan normaal worden gebouwd.

Stage 4: Is in zijn geheel niet meer nodig, maar de toren is nog bruikbaar. (zie de tip aan het einde van dit artikel.)

Stage 5: De delen 78 en 79 zijn niet meer nodig, de rest kan normaal worden gebouwd.

Nu komt het laatste gedeelte van de ombouw, namelijk de ruiten en het dak. De ruiten zijn een heel precies werkje en één en ander zal echt niet zonder problemen verlopen, maar de aanhouder wint.

We maken eerst onderdeel B9, deze heeft precies dezelfde breedte als het voertuig en alle hoeken van B9 moeten haaks zijn.

Hierna worden de onderdelen B10 gemaakt (4X) en deze worden met twee stuks gelijk op de voor en achterzijde van B9 geklemd en lopen met hun zijkanten precies gelijk met de zijkant van B9. Zie tek VIII en IX.

De lijm wordt alleen aan de zijkant van B9 aangebracht, dit voorkomt lijmvlakken op de ruit.

Is alles goed droog dan de onderdelen B11 (4X) precies pas maken tussen de beide onderdelen B10 en daarna op precies dezelfde wijze bevestigen als beschreven bij B10.

B

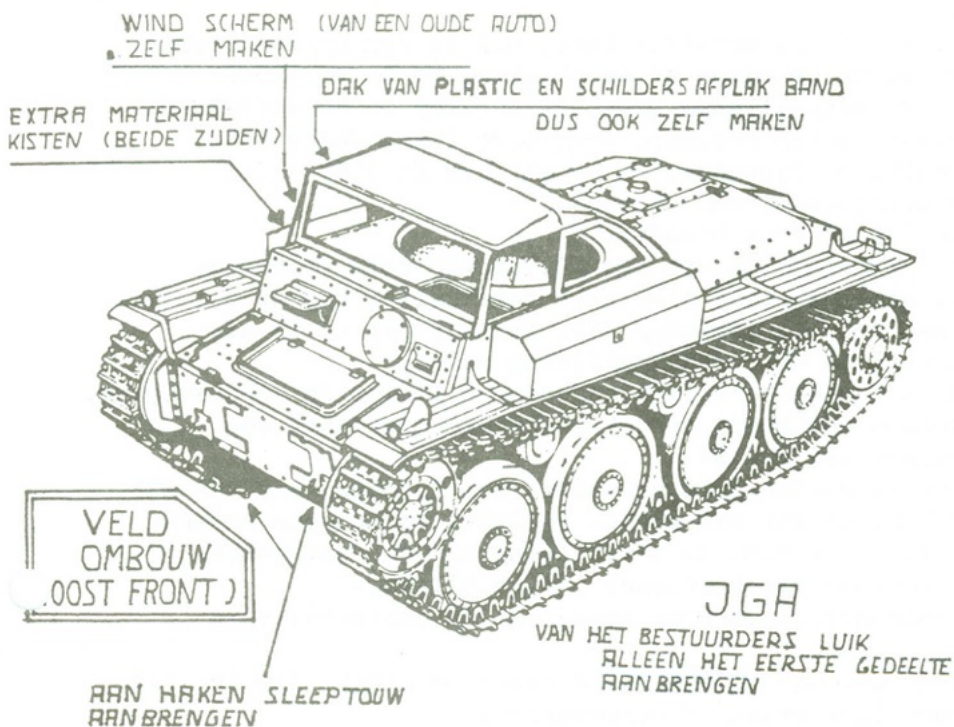

IN AANMERKING KOMENDE TACTISCHE KENMERKEN



GEPANTSERD TRANSPORT BATALJON



GEPANTSERD TRANSPORT BATALJON HQ



GEPANTSERDE BEVOORRADING'S COMPAGNIE

SYMBOLLEN ALLE IN DE KLEUR WIT

romp staan, dit i.v.m. het dak.

Ja, dat dak had ik zwaar onderschat, het was minder simpel als ik had gedacht. Maar de volgende oplossing is gevonden, maar als U een betere weet schrijf het mij dan eens s.v.p.

Eerst maken wij de onderdelen B16, B17 en B18.

B16 wordt uitgesneden i.v.m. het gewicht, B17 wordt op B16 gelijmd.

B16 en B17 moeten aan bepaalde voorwaarden voldoen wat hun lengte betreft, zie hiervoor de tekst bij tekening XI.

Als alles pas is volgens tekening XI, dan Body Putty aanbrengen volgens tek XII. De Body Putty goed dik aanbrengen en met een paletmes (kunstschildersmes) glad strijken.

Als de Body Putty in een grove vorm in model staat dan met een kwastje vloeibare lijm op de body Putty aanbrengen, niet teveel, De Body Putty krijgt dan later een gladder oppervlak bij het schuren.

Als dit gedaan is dan alles goed laten drogen, + 3 à 4 dagen.

Na die tijd de boel in model schuren, eerst de Zijkanten en daarna de voor en achterkant. Zie tek XIII.

B12 wordt als volgt aangebracht: B12 heeft dezelfde lengte als B9 en de achterzijde van B12 is gelijk met de strip B10 op de achterzijde van de ruit.

(Zie tek VIII en IX).

Daar de ruit plus twee strips 1,1mm dik is en de strip B12 1,5mm, steekt hij aan de voorzijde dus 0,4mm uit. (Tek IX).

De onderdelen B13 spreken voor zich. (Zie tek IX).

De voorruit is nu klaar op het gleufje voor onderdeel A11 na, de plaats waar dit gleufje moet komen moet heel goed worden opgemeten (Tek IX).

Nu de voorruit op zijn plaats aanbrengen, hiervoor moeten op de zijkanten van de romp twee klinknagels worden verwijderd.

De achterzijde van B13 moet tegen de zijkant van de extra materiaalkist komen en de gehele voorruit moet iets schuin naar achteren worden gemonteerd. Zie tekX Zijn B14 en B15 aan elkaar gelijmd dan deze raampjes op hun plaats aanbrengen. (Zie tek X).

Beide raampjes moeten wel loodrecht op de

Een en ander hoeft niet spiegelglad te zijn, daar dit gedeelte slechts dient als ondergrond voor de eigenlijke dakbedekking.

De bovenzijde wordt nu geschilderd in een matte kleur, deze is als hechtlaag bedoelt voor de dakbedekking.

En die dakbedekking is gemaakt van schildersafplakband, dit is een creme-kleurig papierachtig band dat gebruikt wordt om ramen af te plakken, om te voorkomen dat er verf op komt en het is in verschillende breedtes te koop in de verfwinkels. De volgende merken zijn geschikt: Scotch Pressure Sensitive Tape, Tesse band, en F, Verlinden in België gebruikt 3M Micropore Surgical Tape No 1530. (Zie ook de tip bij het lijstje benodigdheden voor de bouw.)

Ik heb Tessa band gebruikt van 2,5 en 4 cm breedte.

Nu als volgt te werk gaan: Snij twee smalle stroken, 2,5cm van ruim voldoende lengte af op een glazen plaat, het laat zich hier weer gemakkelijk van af trekken. Breng de twee smalle stroken aan volgens tekening XIV, zodanig dat er zo min mogelijk vouwen ontstaan, dus hier en daar een insnijding maken,

Op de plaats van de insnijding wat vloeibare lijm aanbrengen i.v.m. de versterking.

Daarna over de twee smalle stroken een brede strook aanbrengen, zodanig dat het de twee gedeeltelijk overlapt. Zie tek XV

De tapes worden aan de voor- en zijkanten gelijkgesneden met de onderkant van B16.

De tapes mogen niet aan de onderzijde van B16 worden geplakt, omdat deze onderzijden gewoon plastic moeten blijven i.v.m. de bevestiging aan de raamframes.

De tapes moeten nu aan de achterzijde van voldoende lengte blijven.

Breng nu het dak aan op de raamframes en werk de tapes aan de achterzijde op de juiste lengte af.

De achterzijde moet zo lang zijn dat hij op het motordeksel 24 hangt. Zie tek XVI.

De kleur van het dak was vermoedelijk bruin of donkergrijs.

Hiermee is de ombouw klaar en ik hoop dat U er net zoveel plezier aan beleeft als ik. Veel succes.

SCHILDERINSTRUCTIES.

Die zijn makkelijk, je kan er alle kanten mee op daar er bijna geen bewijs is aan te voeren hoe die voertuigen precies waren geschilderd.

Wel moet worden opgemerkt dat deze z.g. Panzerversorgungstruppen en in het bijzonder de Nachschub Abt zeer nauw verbonden waren met de Panzer eenheden.

Deze moesten dus wel hetzelfde gecamoufleerd zijn.

Omdat deze voertuigen ongeveer in 1942/43 in dienst zijn genomen en tot het einde van de oorlog zijn gebruikt is elke camouflage die aan het Oost-front is gebruikt mogelijk.

Op de foto van de B-uitvoering is het autodak duidelijk van een donkere kleur, mogelijk mat bruin of panzer grijs.

Nog iets over de bemanning, 2 man, deze behoorden niet tot de Panzertruppen, zij droegen dan ook niet de zwarte kleding van die eenheden. Ze waren meestal in Wehrmacht grijsgroen gekleed en hun epauletten waren lichtblauw afgebiest. (Waffen Farbe Nachschubtruppe).

TACTISCHE KENMERKEN EN IDENTITEITSKRUISEN.

Over het algemeen waren bij deze voertuigen geen identiteitskruisen aanwezig, omdat ze niet in de directe frontlijn kwamen.

Tactische tekens waren wel aanwezig, er zijn er drie die in aanmerking kwamen en die staan afgebeeld onder Uitvoering B.

Maar ik heb alleen van de gepantserde bevoorradings compagnie een bewijs gevonden dat het daadwerkelijk op een munitievoertuig is gebruikt. De andere twee kunnen qua korpsorganisatie ook juist zijn, maar dat hing van het betreffende legerkorps af.

De plaats van het tactische teken was aan de voorzijde rechts, boven de kijk-sleuf en aan de achterzijde ook rechts, maar onder de uitlaatpijp.

MUNITIONS VERSORGUNGS KAMPFWAGEN 38(t)

ALLE MATEN IN MILLIMETERS
NIET OP SCHAAL

TEKENING IV

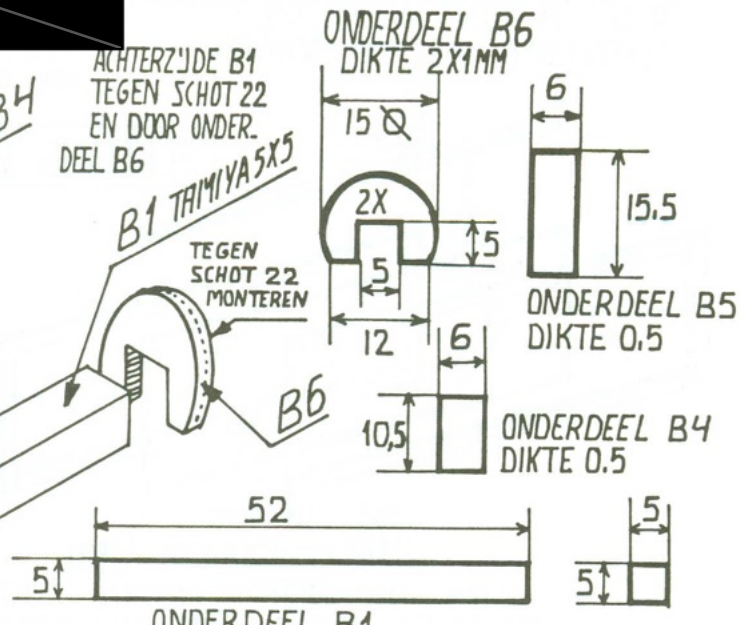
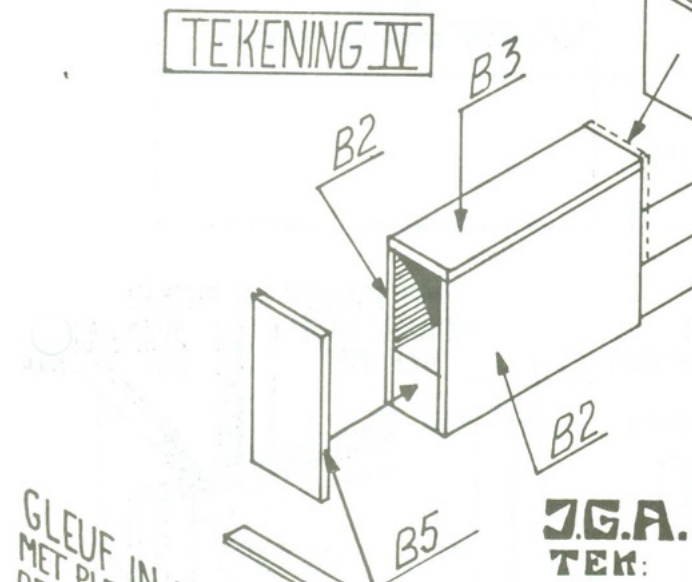

B1 THIMMIA 5X5
 ACHTERZIJDE B1
 TEGEN SCHOT 22
 EN DOOR ONDER.
 DEEL B6
 TEGEN
 SCHOT 22
 MONTEREN

J.G.A.
TEK:

GLEUF IN DEEL 35
 MET PLASTIC STUKJE
 OPVULLEN
 DEEL NR 35

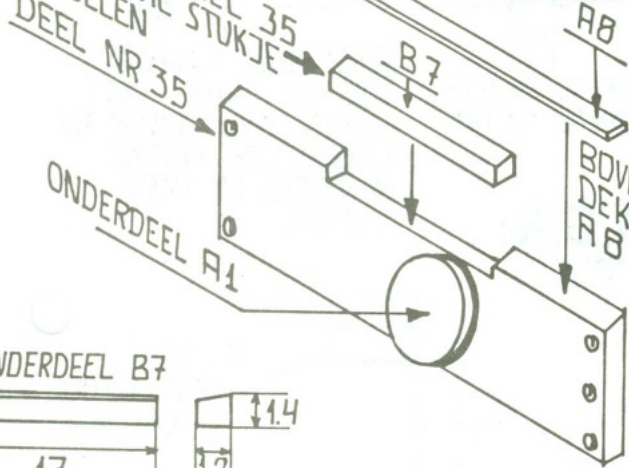

TEKENING V

BOVENZIJDE VAN 35 AF-
 DEKKEN MET ONDERDEEL
 A8 MICRO STRIP

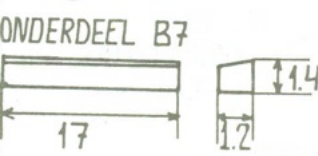

ONDERDEEL NR 39

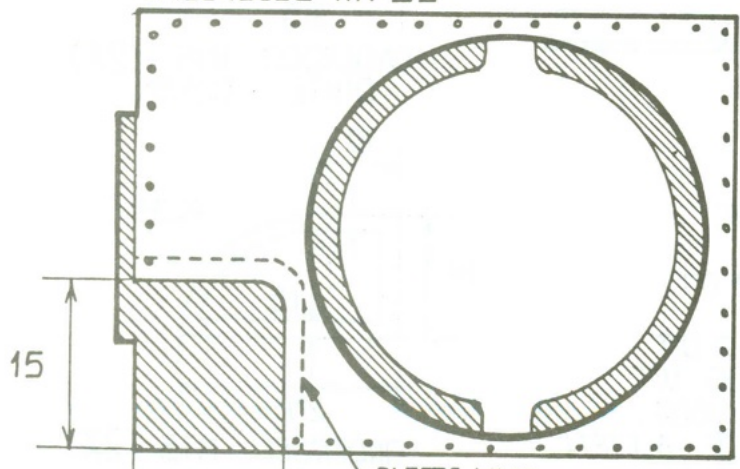

TEKENING VI

PLAATS WAAR
 ONDERDEEL A11
 KOMT

= VERWIJDEREN

TEKENING VII

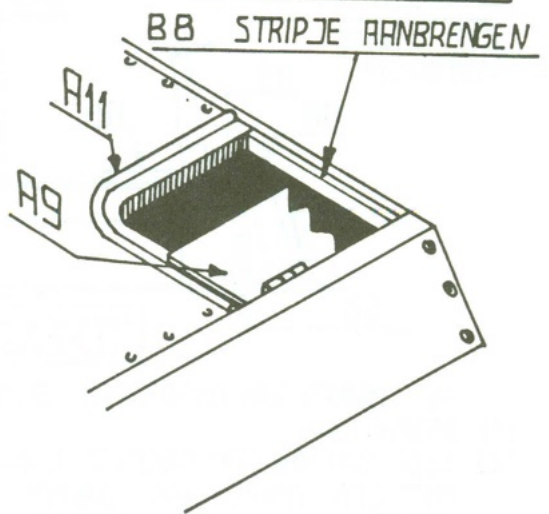

B8 STRIPJE AANBRENGEN

MUNITIONS VERSORGENGS KAMPFWAGEN 38 (t)

ALLE MATEN IN MILLIMETERS
TEKENINGEN NIET OP SCHAAL

-12-

J.G. Adema

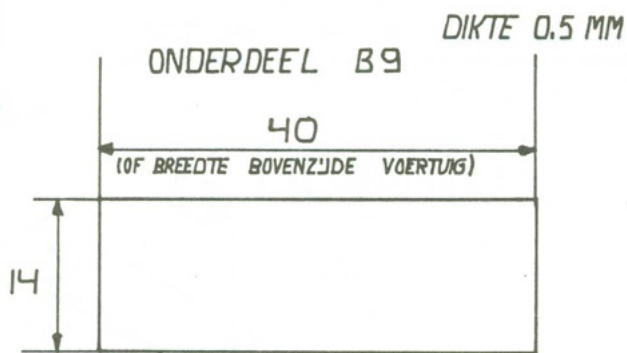
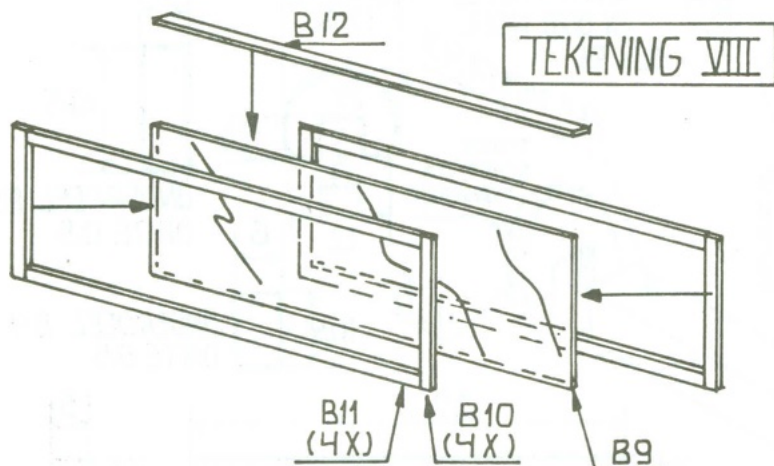

B9 DOORZICHTIG PLASTIC DIKTE 0.5
B10 EN B11 MICRO STRIP 01" X 0.30" ART NR 1004
B12 MICRO STRIP BREED 1.5 MM 0.4 MM DIK
(ASSORTED MICRO STRIP ART NR 1001)

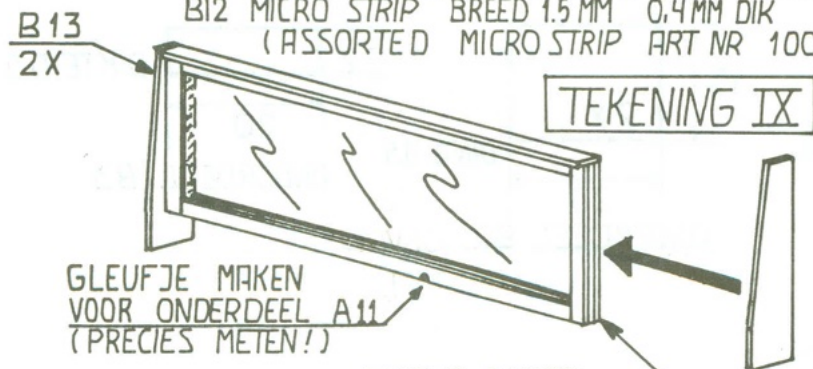

GLEUFJE MAKEN
VOOR ONDERDEEL A11
(PRECIES METEN!)

RUIT IS DIKKER
GETEKEND ALS IN WERKELIJKHEID
I.V.M. DE DUIDELIJKHEID.

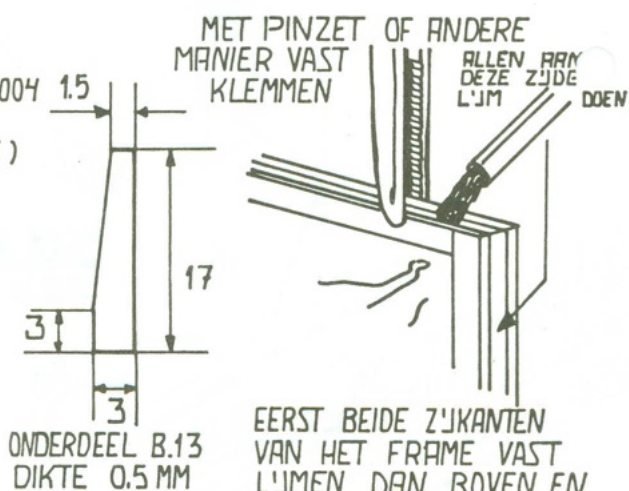

EERST BEIDE ZIJKANTEN
VAN HET FRAME VAST
L'JMEN DAN BOVEN EN
ONDERZIJDE FRAME
INVOEGEN EN VAST
L'JMEN.

**J.G.A.
TEK:**

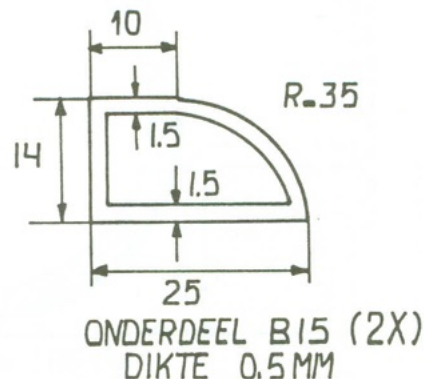
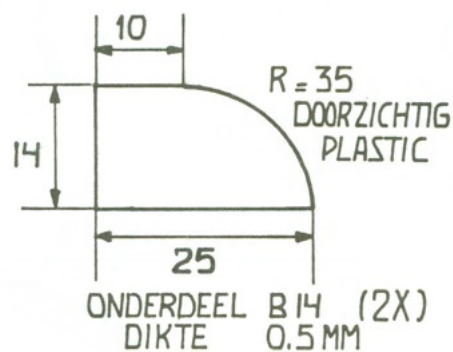
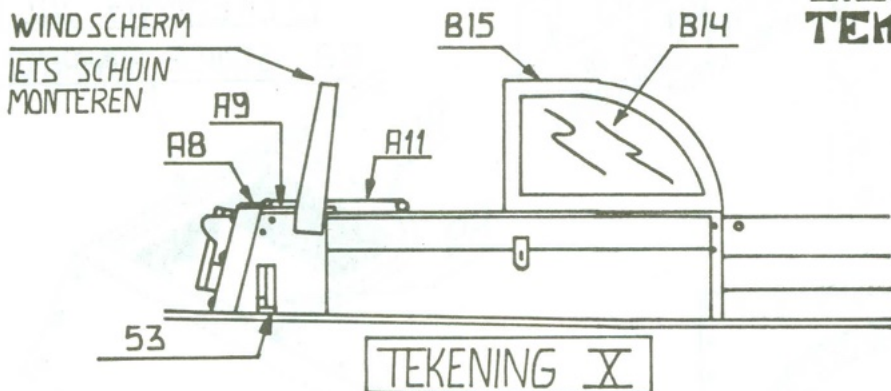

HET MAKEN VAN ONDERDEEL B15

- (1) MAAK B14
- (2) LEG B14 OP EEN GROTER PLAATJE PLASTIC MET EEN DIKTE VAN 0.5 MM
- (3) TEKEN DE BUITEN OMTREK VAN B14 OP DIT PLAATJE AF
- (4) TEKEN DE BINNEN OMTREK VAN B15 OP DIT PLAATJE AF EN SNIJ DIE VOORZICHTIG UIT
- (5) LEG B14 ER WEER OP. EN SNIJ HEEL VOORZICHTIG (ZONDER DRUK OP HET MES) DE BUITEN OMTREK VAN B15 UIT. (= GELIJK AAN BUITEN OMTREK B14)
- (6) SCHUUR B15 EN B14 GELIJK.

I.G. Adema

TEKENING XI

BELANGRIJK!

B16, B17 EN B18 PAS MAKEN OP DE VOOR EN ZYRAMEN MAAR NOG NIET VAST MONTEREN

VOORZIJDE B16 EN B17 ZIJN GELIJK MET DE VOORZIJDE VAN B12

VOORZIJDE VAN B18 LOOPT GELIJK MET DE VOORZIJDE VAN DE ZYRUITEN

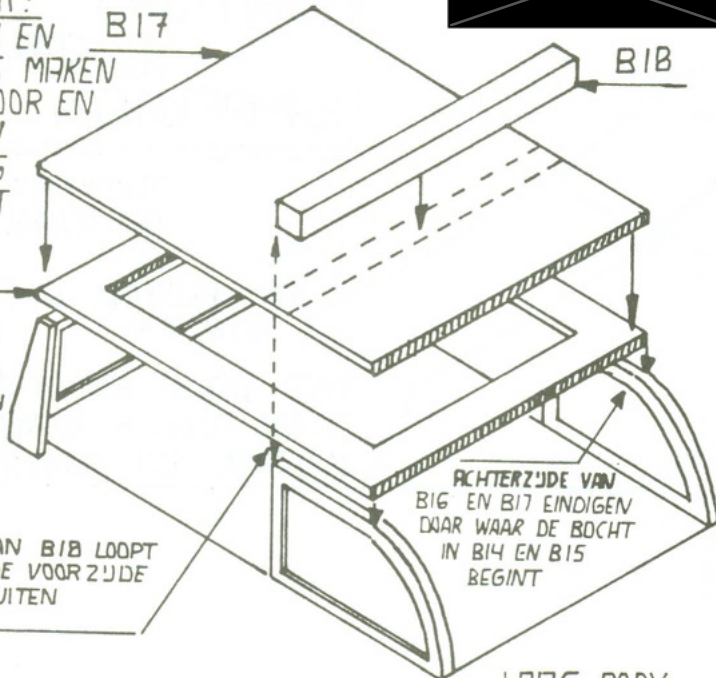

ACHTERZIJDE VAN B16 EN B17 EINDIGEN DWAR WAAR DE BOCHT IN B14 EN B15 BEGINT

LAAG BODY-PUTTY AANBRENGEN

BODY PUTTY ZEER GOED LATEN DROGEN (± 3 A 4 DAGEN)

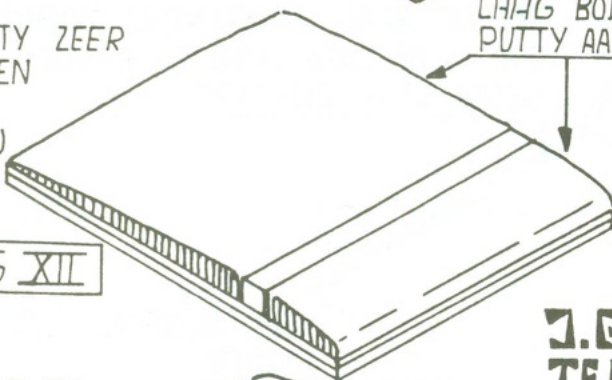

TEKENING XII

B16, B17, B18 EN BODY PUTTY IN HET JUISTE MODEL SCUREN

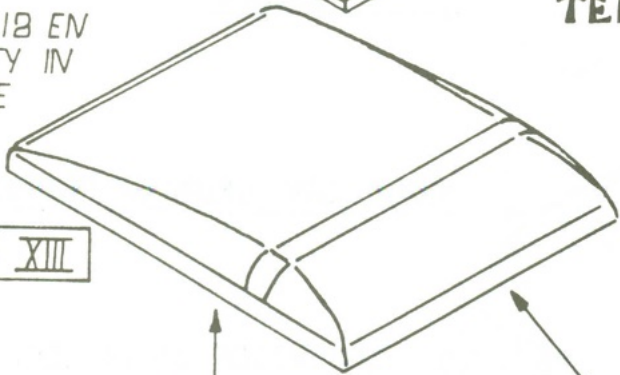

TEKENING XIII



MUNITIONS VERSORGUNGS KAMPFWAGEN 38(t)

ALLE MATEN IN MILLIMETERS
TEKENINGEN ZIJN NIET OP SCHAAL

ONDERDEEL B 16

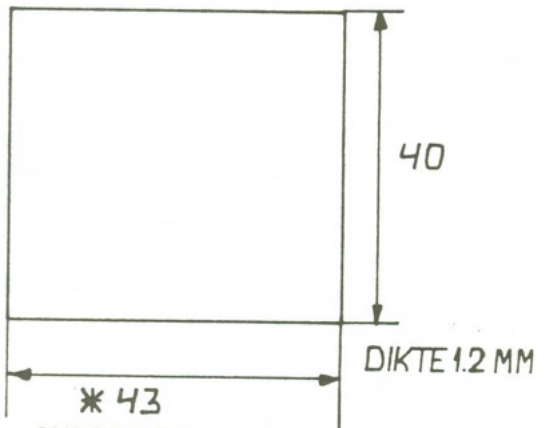
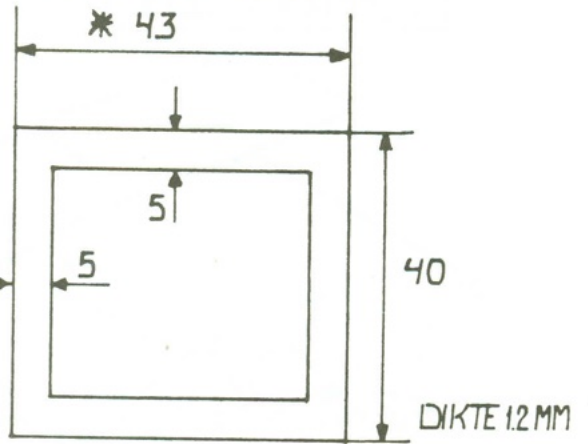

ONDERDEEL B 17

* = ONGEVEER

ONDERDEEL B18 - SLATER'S MICROSTRIP 0.60" X 0.60" BESTEL NR REF: 1011 LENGTE: 40MM

IN WERKELIJKHEID WERD HET DAK GEDRAGEN DOOR EEN BUIZEN FRAME MAAR DAT IS NIET TE MAKEN OP DEZE SCHAAL IN PLASTIC, HET ZOU VEEL TE ZWAK ZIJN.

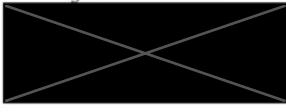

MUNITIONS
VERSORGUNGS
KAMPFWAGEN 38(L)

TEKENINGEN ZIJN NIET
OP SCHAAL

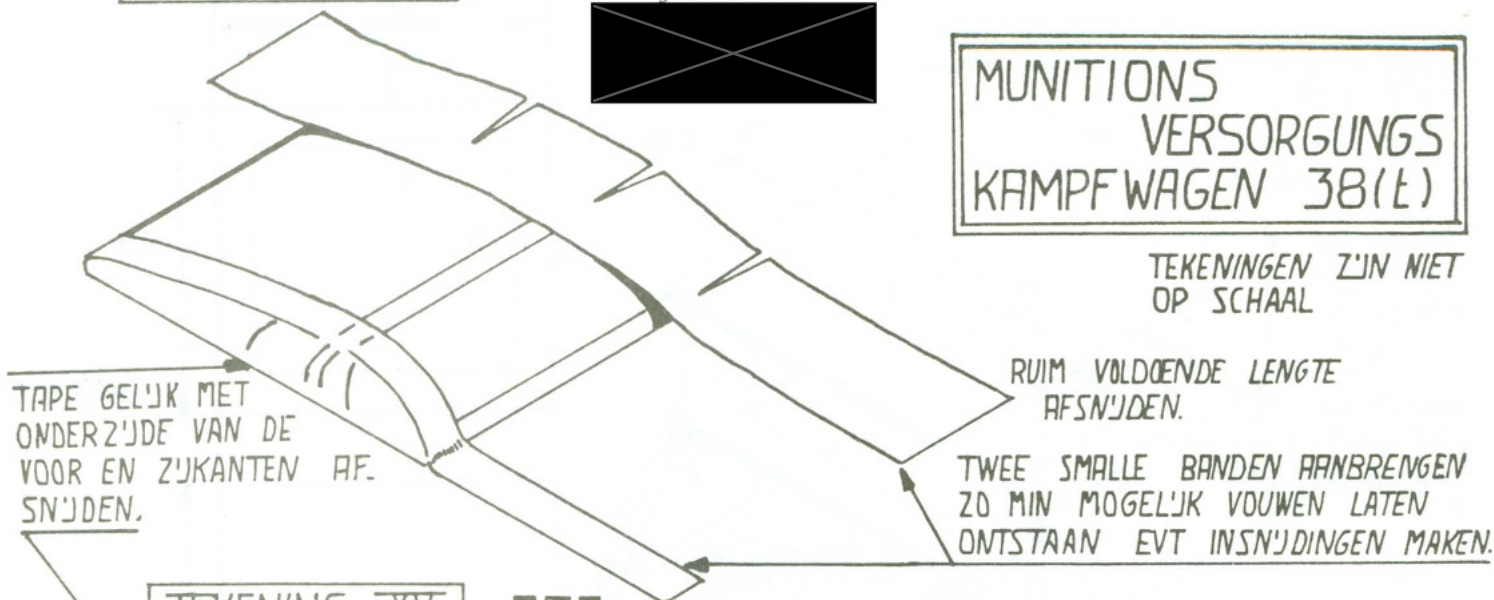

TAPE GELIJK MET
ONDERZIJDE VAN DE
VOOR EN ZIJKANTEN AF.
SNIJDEN.

RUIM VOLDOENDE LENGTE
AFSNIJDEN.

TWEE SMALLE BANDEN AANBRENGEN
ZO MIN MOGELIJK VOUWEN LATEN
ONTSTAAN EVT INSNIJDINGEN MAKEN.

TEKENING XV

JGA:
TEK:

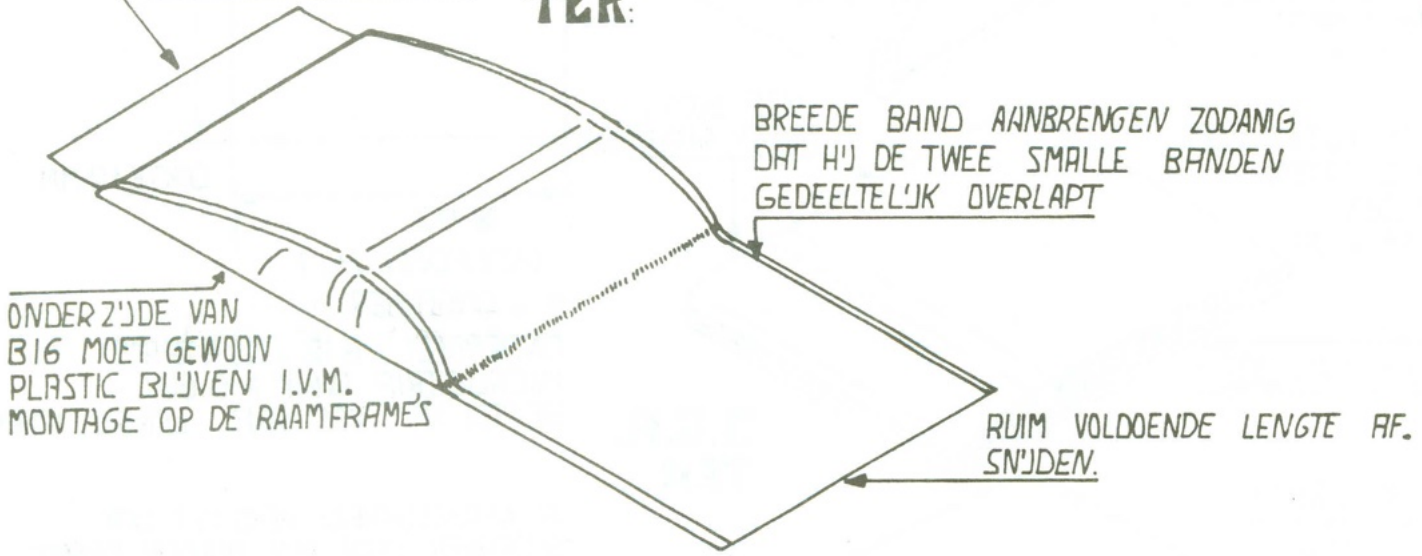

ONDERZIJDE VAN
B16 MOET GEWOON
PLASTIC BLIJVEN I.V.M.
MONTAGE OP DE RAAMFRAMES

BREEDDE BAND AANBRENGEN ZODANIG
DAT HIJ DE TWEE SMALLE BANDEN
GEDEELTELIJK OVERLAPT

RUIM VOLDOENDE LENGTE AF.
SNIJDEN.

TEKENING XVI

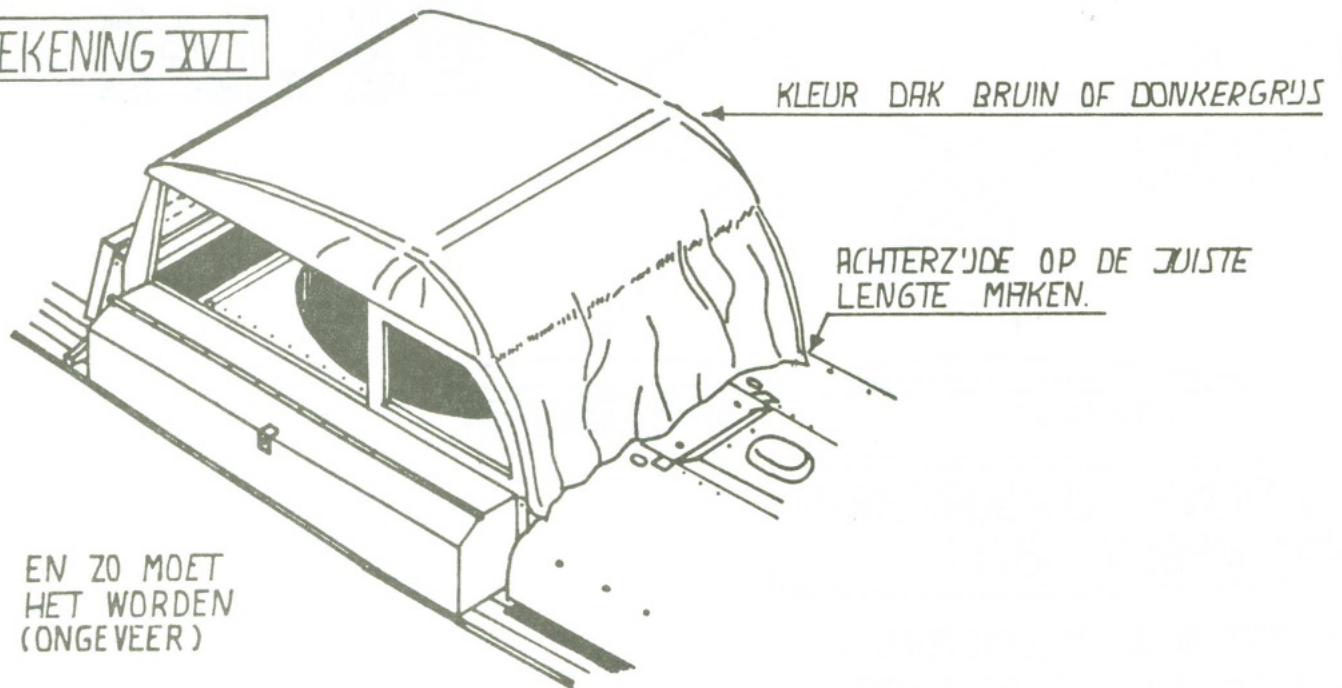

KLEUR DAK BRUIN OF DONKERGRUIS

ACHTERZIJDE OP DE JUISTE
LENGTE MAKEN.

EN ZO MOET
HET WORDEN
(ONGEVEER)

CANADIAN 15-CWT. TRUCKS

-15-

Als er één voertuig zou zijn dat de Amerikaanse Jeep zou benaderen in populariteit en verscheidenheid van gebruik, is dat beslist de 15-Cwt. truck van het Britse Gemenebest. In 1939 was elk Brits infanterie peloton uitgerust met een 15-cwt. en het voertuig werd gebruikt bij gepantserde, artillerie, machinegeweer, genie en intendance eenheden. Oorspronkelijk werden nagenoeg alle 15-cwt's van het Britse leger in het Verenigd Koninkrijk gefabriceerd. Omdat tijdens de terugtocht uit Duinkerken tienduizenden voertuigen verloren gingen, was het nodig een beroep te doen op de Canadese automobiellindustrie om voor de noodzakelijke vervanging te zorgen. In juli 1940 werden de eerste 7.000 trucks besteld in Canada voor het Britse leger. Zij kwamen aan het einde van 1940 en aan het begin van 1941 aan en vanaf die tijd vloeide een constante stroom vrachtwagens van de Canadese fabrieken naar de gevechtsterreinen. De 15-cwt's werden verscheept naar Engeland, Australië, Nieuw Zeeland, India en Zuid-Afrika en natuurlijk hield het Canadese leger er een groot aantal voor zichzelf.

Voorzien van een paar individuele eigenaardigheden had ieder land het zelfde basis-systeem voor voertuig aanduiding: formatie aanduiding, "unit serial" nummer, tactische aanduidingen en individuele identificatie aanduidingen.

Omdat de voornaamste variaties in aanduidingen meer bepaald worden door de taak van het voertuig dan door zijn nationaliteit, zijn de volgende gegevens voor de aanduidingen opgesteld voor het soort eenheid dat wordt besproken.

In het licht van het wijduiteenlopende gebruik van de CMP 15-cwt truck is bijna ieder gekozen formation sign juist, dus de belangrijkste punten om in de gaten te houden zijn de tactische aanduidingen en het unit serial number complex.

INFANTERIE:

In 1939 had iedere Britse infanterie divisie een aantal van 531 15-cwt trucks toegewezen gekregen. Ten tijde van de invasie was dit opgelopen tot een totaal van 881 voertuigen.

Ieder normaal infanterie bataljon had een toewijzing van 26 stuks 15-cwt trucks, omdat dit voornamelijk vrachtwagens waren, werden zij ingezet bij de "F2" en "A" echelons, respectievelijk de ondersteuning en de bevoorradings. Zij werden niet gebruikt als trekkers voor de anti-tank kanonnen of de mortieren van het bataljon, omdat deze taken vervuld werden door de Universal of de Windsor-carriers.

De aanduidingen waren relatief eenvoudig: Het infanterie divisie embleem; het unit serial nummer op een rode, groene of blauwe ondergrond; en het War Department nummer in cijfers van 2½ inch groot.

Andere aanduidingen bestonden uit de brugclassificatie, een zwarte 5 op een gele cirkel en een herkenningsteken. Dit laatste begon als een zelden gebruikte, witte "X" op de motorkap of het dak van het voertuig.(1941). Dit werd veranderd in een cirkel zoals de RAF die gebruikte op de vliegtuigen, en tenslotte werd het de algemeen bekende witte ster van de gealliëerden.

Van deze aanduidingen komt de grootste moeilijkheid van de Unit Serial Nummers en de volgende lijst geeft aan welke nummers te gebruiken zijn in de verschillende perioden en in welke gebieden.

Gemotoriseerde infanterie bataljons maakten een groter gebruik van de 15-cwt trucks. Tot aan het einde van 1942 werden zij gebruikt als de voornaamste vervoermiddelen voor de gemotoriseerde infanterie pelotons als aanvulling op het normale vervoer van de bepakkings. De aanduiding op deze voertuigen waren gelijk aan die van de normale infanterie bataljons, maar zij hadden ook een tactisch teken van de compagnie dat gebaseerd was op het eskadrons embleem zoals dat werd gebruikt bij de gepantserde regimenten. Dat waren meetkundige figuren -een driehoek voor de A-compagnie, een vierkant voor de B-compagnie, een cirkel voor de C-compagnie een rechthoek voor de D-compagnie en een diamant voor de staf.

UNIT IDENTIFICATION TABLE

Example	Unit Description	Notes
A	Sergeant Major's Truck, 'A' Squadron, 9th Lancers, 2nd Armoured Brigade, 1st Armoured Division, October 1942 to May 1943	Overall Yellow,
B	Company Commander's Truck, 90th Armoured Brigade Company, R.A.S.C., 27th Armoured Brigade, 6 June 1944, Normandy	Overall Green, White Star and Ring on Cab Roof
C	Command Post Officer's Vehicle, 'M' Battery, 3rd Royal Horse Artillery, 7th Armoured Division, Summer 1944, Normandy	Overall Green, White Star and Ring on Cab Roof
D	Support Company Headquarters, 4th Battalion, Royal West Kent Regiment, 132nd Infantry Brigade, 44th Infantry Division, October 1942 to May 1943	Overall Yellow

Drawn by J. Steuard

Bridge Marking



FRONT VIEW

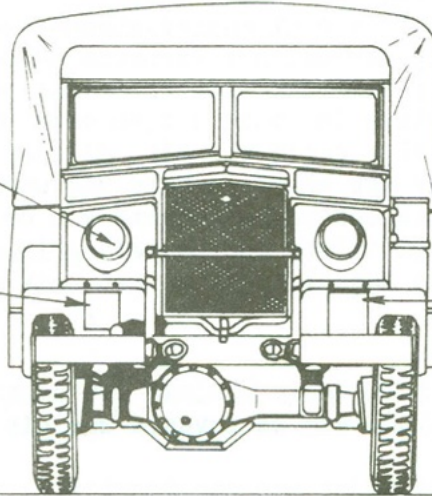

Battery/Company Marking



Unit Serial Number Complex

A. White 40 on a Red Square.



B. White 81 on a Red over Green Square.



C. Battery Marking (see above)



D. White 75 on a Green Square.

REAR VIEW

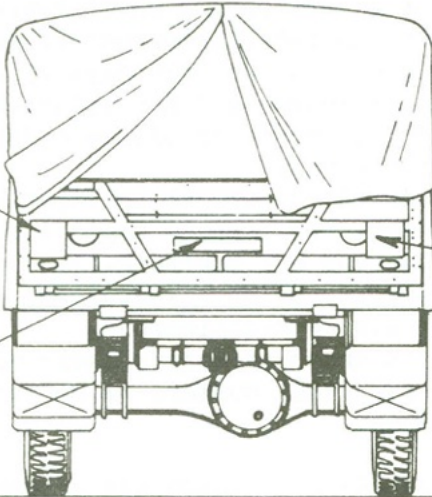

Formation Sign

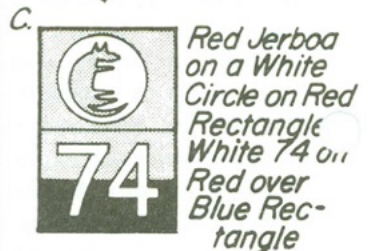

War Department (Census) Number

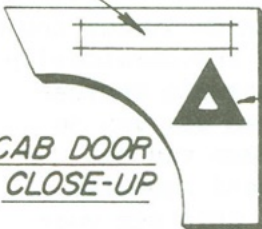

Red Triangle; Example A. only

15-cwt Light Trucks (CMP)

De kleur van deze figuren werd bepaald door de herkomst van de eenheid en was verbonden aan het Unit Serial Nummer. (Zie tabel I)

TABLE I. - INFANTRY VEHICLE MARKINGS

	<i>Infantry Divisions of the 8th Army, No. Africa, 1942</i>									<i>Infantry Divisions of the 21st Army Group, NW Europe, 1944</i>								
<i>Appropriate Divisional Formation Signs</i>	<i>44th, 50th, 51st, 1st S.A., 2nd S.A., 2nd N.Z., 4th Ind., 5th Ind., 9th Aus.</i>									<i>3rd, 15th, 43rd, 49th, 50th, 51st, 53rd, 1st Can., 2nd Can., 3rd Can.</i>								
<i>Brigade</i>	<i>Senior</i>			<i>2nd Senior</i>			<i>Junior</i>			<i>Senior</i>			<i>2nd Senior</i>			<i>Junior</i>		
<i>Unit Serial Numbers of Infantry Battalions</i>	91	80	52	84	75	92	60	62	89	55	56	57	60	61	62	67	68	69
<i>Arm-of-Service Color</i>	<i>Red</i>			<i>Green</i>			<i>Brown</i>			<i>Red</i>			<i>Green</i>			<i>Brown</i>		

ARTILLERIE.

Iedere Britse artillerie eenheid, vanaf de twee-ponder anti-tank regimenten tot en met de 7.2 inch zware houwtser eenheden, waren ook voorzien van de 15-cwt trucks. Het totale aantal hing af van de soort en functie van de eenheid, In de anti-tank eenheden werden de voertuigen gebruikt als trekkers voor de 2-ponders (een aantal werden omgebouwd tot Portee door de cabine aan te passen) en eveneens als vrachtwagen, rijdende kantoren, verbindingsvoertuigen en commando-voertuigen.

De aanduidingen voor de 15-cwt's voor een anti-tank regiment bestonden uit een formatie aanduiding (pantser divisie, infanterie divisie of legerkorps), een Unit Serial Number Complex (zie tabel II), een tactisch teken van de batterij, een brug-classificatie en het War Department nummer.

Aanduidingen voor de anti-tank regimenten van het Achtste Leger gedurende 1942 zijn aangegeven in tabel I en II in De Tank 59; eenheden in Tunesië zijn behandeld in tabel III; en dezelfde series werden ook gebruikt bij eenheden in het Verenigd Koninkrijk en West-Europa van 1942 tot 1945.

Eenheden van de veld-artilleriegebruikten de 15-cwt's voor dezelfde doeleinden als de anti-tank eenheden, echter niet als trekker. De aanduidingen waren dan ook identiek behalve het Unit Serial Nummer, tactische batterij-tekens en voertuig aanduidingen werden op dezelfde wijze aangebracht. (Zie voor de aanduiding van de veld regimenten De Tank no 60.

TABLE II. - ANTI-TANK UNITS, 1st ARMY, TUNISIA, 11/42 - 7/43

<i>Formation Sign</i>	<i>Unit Serial Number</i>	<i>Unit</i>
<i>5th Corps</i>	<i>11</i>	<i>93rd Anti-Tank Regiment</i>
<i>1st Infantry Division</i>	<i>46</i>	<i>81st Anti-Tank Regiment</i>
<i>4th Infantry Division</i>	<i>46</i>	<i>14th Anti-Tank Regiment</i>
<i>78th Infantry Division</i>	<i>46</i>	<i>64th Anti-Tank Regiment</i>
<i>9th Corps</i>	<i>11</i>	<i>87th Anti-Tank Regiment</i>
<i>6th Armored Division</i>	<i>77</i>	<i>72nd Anti-Tank Regiment</i>
<i>46th Infantry Division</i>	<i>46</i>	<i>58th Anti-Tank Regiment</i>

OVERIGE WAPENS EN DIENSTVAKKEN.

Om een volledige lijst te geven van alle wapens en dienstvakken die waren uitgerust met de 15-cwt; zelfs slechts die enkel met de CMP Chevrolet C15 waren uitgerust; zou een te grote lijst worden voor De Tank. Gepantserde en tank regimenten, Genie-eenheden, R.A.S.C. (transport) compagnie's T.D. werkplaatsen, en de M.P. gebruikten allen de 15-cwt's. Ondanks de verscheidenheid van aanduidingen, waren er een aantal aanduidingen op alle CMP Chevrolet 15cwt gelijk. Dit was onder andere de brugclassificatie aanduiding, een gele cirkel met een zwarte 5. Dit werd echter in Noord-Afrika geregeld weggelaten wegens het opvallende gebrek aan bruggen. De andere aanduiding die op alle voertuigen verscheen was het War Department Serial Nummer. Nummers die gebruikt werden voor de in Canada gebouwde 15-cwt's zijn onder andere Z-219234 tot en met Z-219283, Z-232501 tot en met Z-232538 en Z-4213512 tot en met Z-4213851. Zowel de Britse als de Canadese militairen gebruikten de zelfde serie nummers van het War Department nummer, het enige verschil was het voorvoegsel C; bij voertuigen die dienst deden in Canadese eenheden. Het moet worden vermeld dat Australische en Indiase legere voertuigen een geheel ander systeem van identificatie-nummering volgden. Australië had zijn eigen nummeringssysteem voorafgegaan door een rode C of DD. De Australische voertuigen die in het Midden-Oosten werden gebruikt hadden de letters AIF gevolgd door de type code van een 15-cwt truck, Z en het serie nummer. Het Indiase leger gebruikte geen voorvoegsel als type-codering, maar begon ieder serienummer met een opwaarts gerichte pijlpunt.

TABLE III. - ROYAL ARTILLERY VEHICLE CODES, 15-CWT.

<i>Code</i>	<i>Function</i>	<i>Modification</i>	<i>Tactical Sign</i>
<i>A2</i>	<i>Regimental Clerk</i>	<i>Office Body</i>	<i>R.H.Q.</i>
<i>A3</i>	<i>Regimental Hq. Staff Transport</i>	—	<i>R.H.Q.</i>
<i>Q2</i>	<i>Regimental Officer's Mess</i>	—	<i>R.H.Q.</i>
<i>S2</i>	<i>Regimental Signals Truck</i>	<i>Signals Body</i>	<i>R.H.Q.</i>
<i>S3</i>	" " "	" "	<i>R.H.Q.</i>
<i>S4</i>	" " "	" "	<i>R.H.Q.</i>
<i>K1</i>	<i>Battery Captain</i>	<i>F.F.W.</i>	<i>Battery</i>
<i>K2</i>	<i>Battery Captain's Staff</i>	<i>F.F.W.</i>	<i>Battery</i>
<i>H</i>	<i>Command Post Office</i>	<i>F.F.W.</i>	" "
<i>Y</i>	<i>Battery Survey Sergeant</i>	<i>F.F.W.</i>	" "
<i>M1 thru M5</i>	<i>Battery Signals Trucks</i>	—	" "
<i>GA thru GF</i>	<i>Gun Position Officers</i>	<i>F.F.W.</i>	" "
<i>TLA → TLF</i>	<i>Troop Leaders</i>	<i>F.F.W.</i>	" "

INHOUDSOPGAVE.

Verslag Jubileumdag WEZEP	Pag 1	Soviet tanks boekbespr.	Pag 7
Regio Noord-Holland	Pag 2	Munitionsfahrzeug 38 (t)	Pag 8-14
Modelbouwwedstrijd SAUMUR	Pag 3	Canadian 15-CWT-Trucks	Pag 15-18.
STABELAN	Pag 3		
Ledenlijst	Pag 4		
Jubileumuitgave	Pag 5		
Vraag en Aanbod	Pag 5		
Evenementen	Pag 6		
Tulp weg	Pag 6		
Schaaltekeningen	Pag 6		
Artillerieverzameling	Pag 7		